

Self-Message KOBOSHI

台紙(裏面)



仕事で失敗した時、落ち込んだ時、そんな時はこのKOBOSHIを転がしてください。
皆さん自身へのメッセージとして、このKOBOSHIが、日頃のお仕事のアクセントになりますことを群馬はお祈りいたします。

DARUMA
(表面上部)

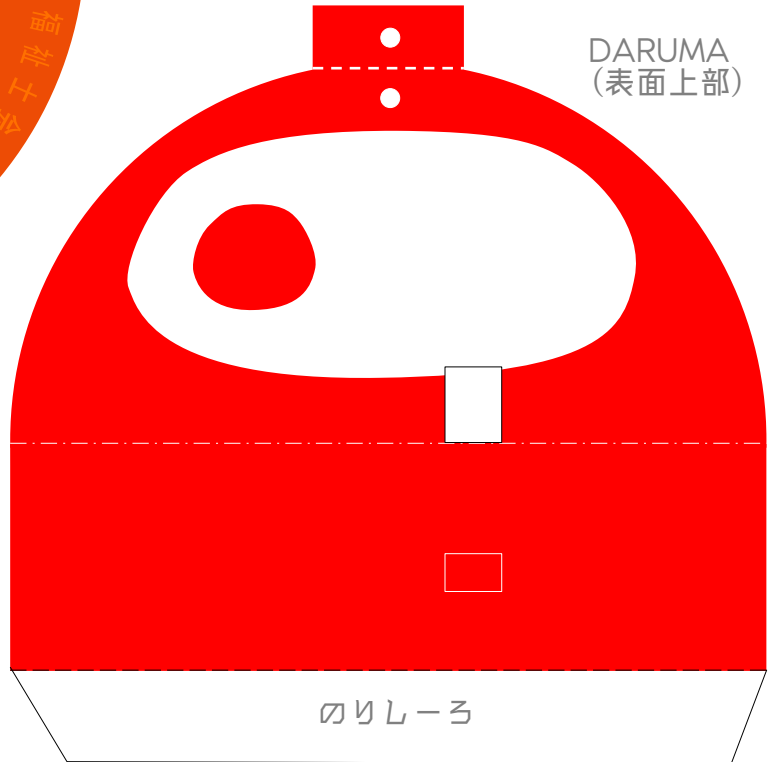

観音様

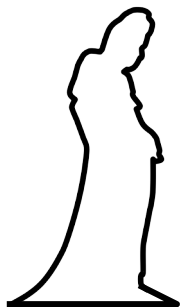

のりしろ

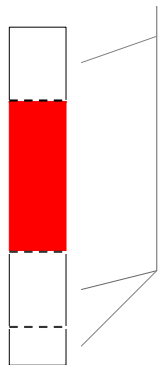

観音様の御支え

表面下部と台紙を
つなげる支え

おもり (カルマ)

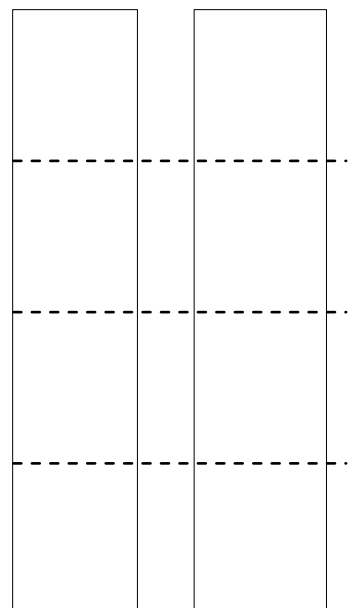
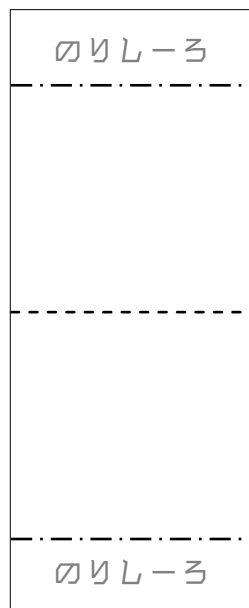

上毛三山
(表面下部)



作り方

3 DARUMAだけ台紙に貼る
字が書いてある方が裏

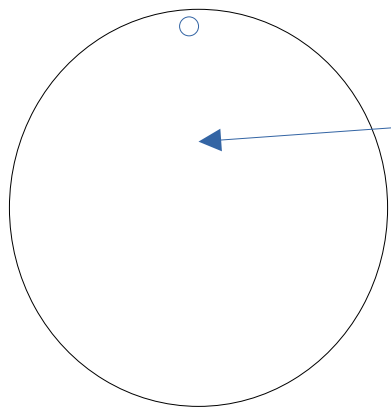

1 後ろに折り返して貼り、穴を開ける

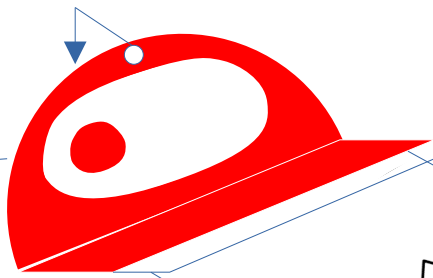

2 上毛三山の麓の後ろ部分に貼る

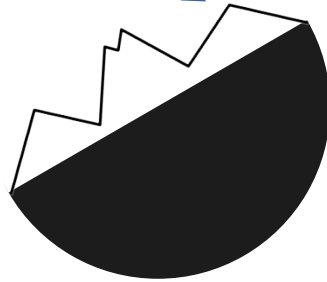

こんな感じ！



5 DARUMAに貼る

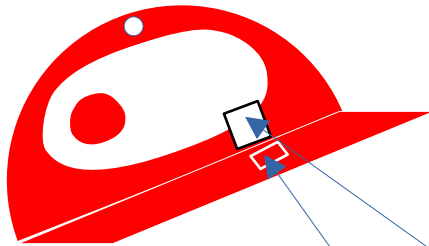

4 観音様に貼らせていただく

観音様の御支え

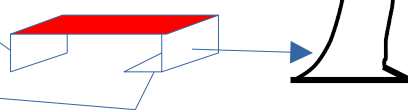

6 台紙側に貼る

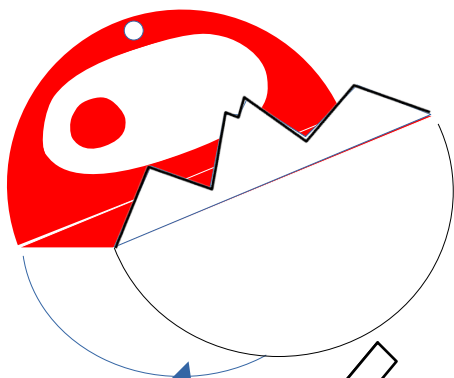

7 上毛三山下の裏側に貼る

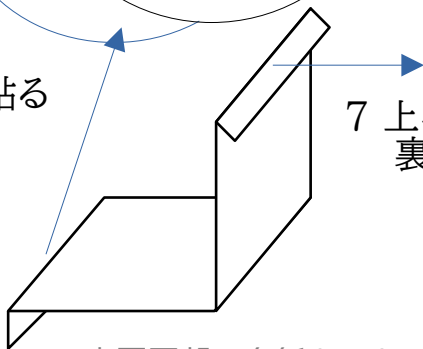

表面下部と台紙をつなげる支え
完成すると畳むこともできるよ

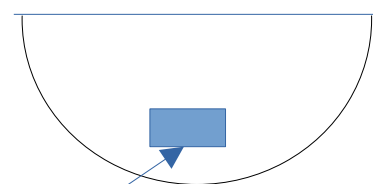

8 おもりは畳み、糊をはり、台紙と上毛三山の裏面の下の方にバランスを取って貼ろう

紐を通して飾ってもOK

